

РЕЛЕ ДАВЛЕНИЯ



Размеры в мм (дюймы)

Основные особенности

Ток переключения	6(2)A / 250 Vac
Ток переключения	2(1)A / 24 Vdc
Температура жидкости	-25°C ÷ +80°C
Вес	0,1 кг
Момент затяжки	20 Нм
Гистерезис	~ 15%
Макс. давление	300 бар
Тип переключателя	SPDT C/O
Защита (клеммы)	IP 00
Защита разъема	IP 65

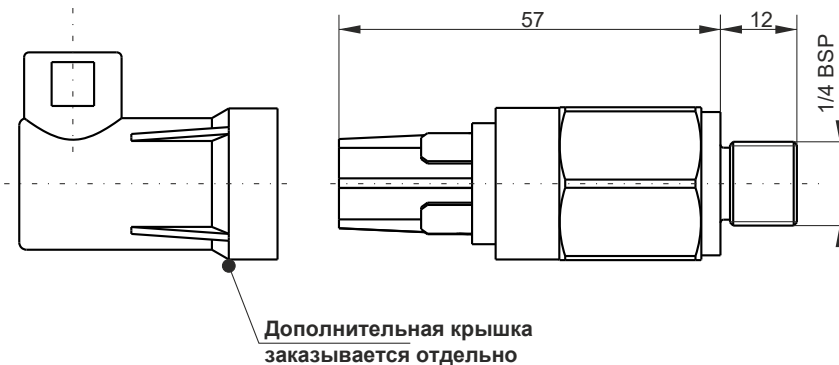

Код заказа	Регулировка давления(бар)	Допуск (бар)
PSL01S0100	10 ÷ 100	±3
PSL01S0300	50 ÷ 300	±15



Размеры в мм (дюймы)

Основные особенности

Макс. вольтаж	250 Vca
Ток	6 (2) A
Температура жидкости	-25°C ÷ +80°C
Вес	0,1 кг
Момент затяжки	20 Нм
Hysteresis	adjustable 10% ÷ 30%
Макс. давление	300 бар
Тип переключателя	SPDT C/O
Защита разъема	IP 65

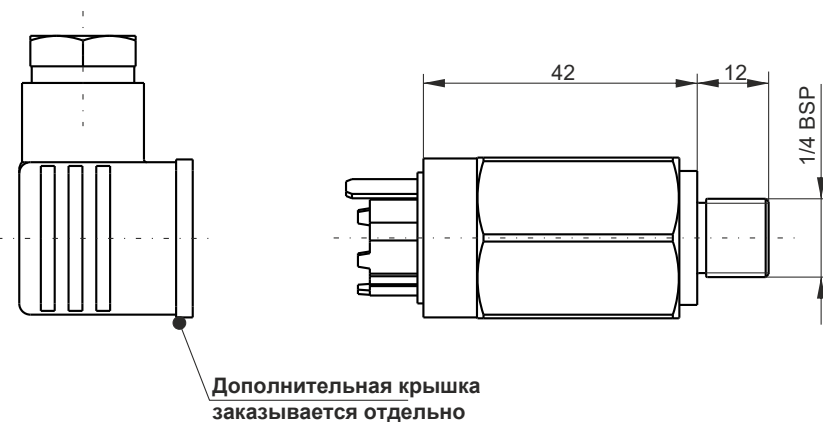

Код заказа	Регулировка давления(бар)	Допуск (бар)
PSH01S0100	10 ÷ 100	±3
PSH01S0300	50 ÷ 300	±15