

SECTION D

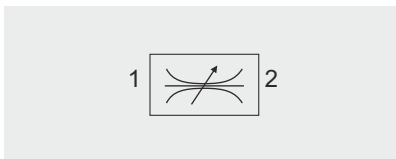

CSB - ДВУНАПРАВЛЕННЫЙ КЛАПАН РЕГУЛИРОВКИ РАСХОДА

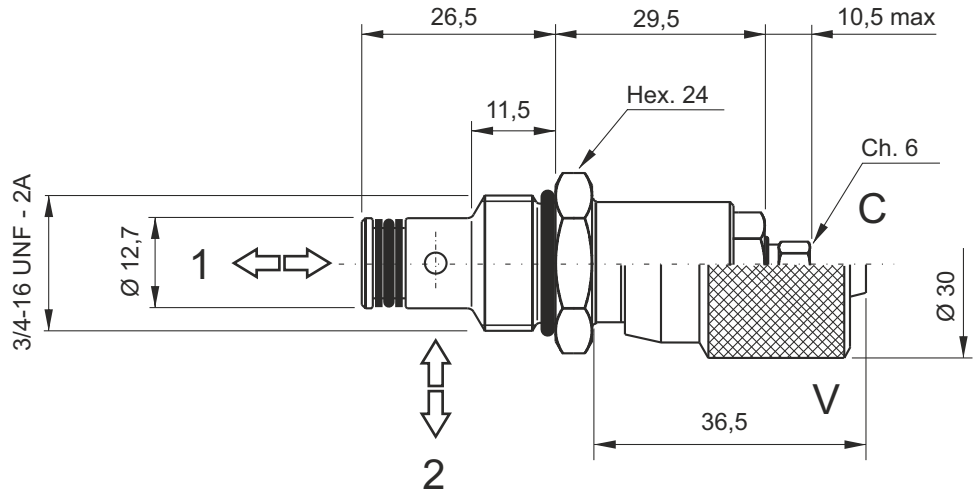

Основные особенности

Макс давление	300 бар
Макс расход	15 л/мин
Вес	0,08 кг

Рекомендуемый момент затяжки: 25 Нм
 Рекомендуемая фильтрация: 25 + 50 мкм
 Температура масла: -30 + + 80 °C

Код заказа

- CSB** — Регулятор расхода
- 04** — Номинальный размер:
04 = 3/4-16 UNF
- C** — Регулировка:
C = винт (стандарт)
V = маховик

Опция

S

Монтажные полости

0	1		
2	3	4	
5	6	7	8

Примечание: полости 3, 4 и 6 присутствуют только на центральном коллекторе типа UB.

Диаграмма изменения давления

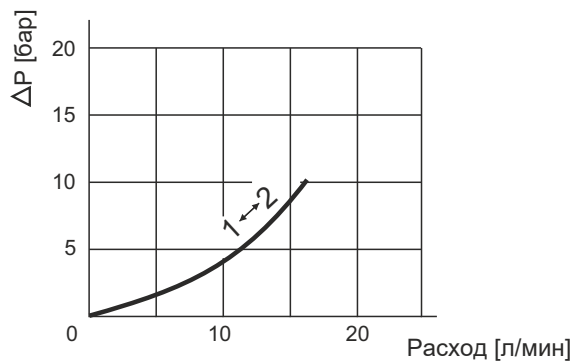

Примечание. Значения измерены только на клапане (без полости) с вязкостью масла 46 сСт при 50 ° C. Падение давления может меняться в зависимости от вязкости и температуры жидкости.